



QUALITÉ	COLORIS	34-36	(38-40)	42-44	(46-48)	50-52
SOFTINE	058 Flannelle	6 pel	7 pel	7 pel	8 pel	8 pel

COMPOSITION :

SOFTINE (80% Acrylique, 20% Polyamide)

FOURNITURES :

Aiguilles n° 4 – 6 boutons.

ECHANTILLONS :

Attention ! Contrôlez votre travail. Si vous tricotez trop serré, changez pour des aiguilles plus grosses et si vous tricotez trop lâche, changez pour des aiguilles plus fines.

–21 m et 31 rgs tric en JERSEY ENVERS, en SOFTINE, aig n° 4 = 10 cm.

–24 m tric en POINT FANTAISIE, en SOFTINE, aig n° 4 = 8,5 cm.

POINTS EMPLOYÉS :

... : répéter toujours de * à * si rien ne le contre-indique

POINT MOUSSE aux aig n° 4 :

Rg 1 : (END du trav) tric toutes les m à l'end.

Rg 2 : (ENV du trav) tric toutes les m à l'end.

Répéter toujours ces 2 rgs

JERSEY ENVERS aux aig n° 4 :

Rg 1 : (END du trav) tric toutes les m à l'env.

Rg 2 : (ENV du trav) tric toutes les m à l'end.

Répéter toujours ces 2 rgs

POINT FANTAISIE aux aig n° 4 (voir diagramme) :

Rg 1 : (END du trav) *4 m end, 6 m env* répéter 2 fois de *à*, finir par 4 m end.

Rg 2 : (ENV du trav) *4 m env, 6 m end* répéter 2 fois de *à*, finir par 4 m env.

Rg 3 : *4 m à l'end croisées à droite (glisser 2 m sur une aig à torsade placée derrière le travail, tric à l'end les 2 m suivantes et à l'end les 2 m glissées), tric 2 m env, rab la première sur la seconde, °tric 1 m env, rab la première sur la seconde° répéter 4 fois de °à*° répéter 2 fois de *à*, finir par 4 m à l'end croisées à droite.

Rg 4 : *4 m env, 1 m end, faire 5 boucles sur l'aig droite pour remonter 5 m* répéter 2 fois de *à*, finir par 4 m env. Répéter toujours ces 4 rgs

DIMINUTIONS APPARENTES SIMPLES à 2 m des bords sur l'endroit du trav: tric 2 m env, puis tric les 2 m suivantes ensemble à l'env, continuer le rg, lorsqu'il reste 4 m, faire un surjet simple (glisser 1 m, tric la m suivante à l'env, rab la m glissée sur la m tric), tric les 2 dernières m

à l'env.

AUGMENTATION INTERCALAIRE à 2 m des bords : tric le fil qui relie deux m entre-elles en le tordant sur lui-même.

EXPLICATIONS :

DOS :

–Monter **88 (94) 100 (106) 112** m aux aig n° 4. Tric en point mousse.

–A 2 cm de haut, tric comme suit : **17 (20) 23 (26) 29** m jersey env, 24 m point fantaisie en réalisant 1 augm à chaque fois que l'on a 4 m croisées à droite, 12 m jersey env, 24 m point fantaisie en réalisant 1 augm à chaque fois que l'on a 4 m croisées à droite et **17 (20) 23 (26) 29** m jersey env. On obtient **94 (100) 106 (112) 118** m.

–Augm de chaque côté à 2 m des bords ts les 18 rgs 3 x 1 m et ts les 16 rgs 2 x 1 m. On obtient **104 (110) 116 (122) 128** m.

–A 35 cm de haut tot, pour le raglan rab de chaque côté 1 x 2 m, puis dim à 2 m des bords (voir pts employés) **ts les 2 rgs 4 x 1 m et ts les 4 rgs 13 x 1 m (ts les 2 rgs 8 x 1 m et ts les 4 rgs 12 x 1 m) ts les 2 rgs 12 x 1 m et ts les 4 rgs 11 x 1 m (ts les 2 rgs 16 x 1 m et ts les 4 rgs 10 x 1 m) ts les 2 rgs 20 x 1 m et ts les 4 rgs 9 x 1 m.**

–**Attention ! en même temps**, rab de chaque côté des 12 m centrales ts les 12 rgs 4 x 1 m.

–A **55,5 (57) 58,5 (60) 61,5** cm de haut tot rab les 58 m restantes.

DEVANT DROIT :

–Monter **50 (53) 56 (59) 62** m aux aig n° 4. Tric en point mousse.

–A 1,5 cm de haut, réaliser une boutonnière (rab 2 m que l'on remonte au rg suivant) à 2 m du bord droit.

–A 2 cm de haut, laisser en attente les 6 premières m et tric comme suit sur les m suivantes : 1 augm, 6 m jersey env, 24 m point fantaisie en réalisant 1 augm à chaque fois que l'on a 4 m croisées à droite et **17 (20) 23 (26) 29** m jersey env. On obtient 6 m laissées en attente et **48 (51) 54 (57) 60** m.

–Augm à gauche du travail à 2 m du bord ts les 18 rgs 3 x 1 m et ts les 16 rgs 2 x 1 m. On obtient **53 (56) 59 (62) 65** m.

–A 35 cm de haut tot, pour le raglan rab à gauche du travail 1 x 2 m, puis dim à 2 m du bord (voir pts employés) **ts les 2 rgs 4 x 1 m et ts les 4 rgs 12 x 1 m (ts les 2 rgs 8 x 1 m et ts les 4 rgs 11 x 1 m) ts les 2 rgs 12 x 1 m et ts les 4 rgs 10 x 1 m (ts les 2 rgs 16 x 1 m et ts les 4 rgs 9 x 1 m) ts les 2 rgs 20 x 1 m et ts les 4 rgs 8 x 1 m.**

–**Attention ! entre-temps**, A **52,5 (54) 55,5 (57) 58,5** cm de haut tot pour l'encolure rab à droite du travail 1 x 11 m, puis ts les 2 rgs 2 x 12 m.

DEVANT GAUCHE :

–Faire le même travail en inversant la gauche et la droite (ne pas faire de boutonnière).

MANCHE DROITE :

–Monter **49 (53) 57 (61) 65** m aux aig n° 4. Tric en point mousse.

–A 2 cm de haut, tric comme suit : **14 (16) 18 (20) 22** m jersey env, 24 m point fantaisie en réalisant 1 augm à chaque fois que l'on a 4 m croisées à droite et **14 (16) 18 (20) 22** m jersey env. On obtient **52 (56) 60 (64) 68** m.

–Augm de chaque côté à 2 m des bords ts les 16 rgs 4 x 1 m et ts les 14 rgs 4 x 1 m. On obtient **68 (72) 76 (80) 84** m.

–A 45 cm de haut tot, pour le raglan rab de chaque côté 1 x 2 m, puis dim à 2 m des bords (voir pts employés) :

–à droite du travail ts les 2 rgs 2 x 1 m et ts les 4 rgs 13 x 1 m (ts les 2 rgs 4 x 1 m et ts les 4 rgs 13 x 1 m) ts les 2 rgs 6 x 1 m et ts les 4 rgs 13 x 1 m (ts les 2 rgs 8 x 1 m et ts les 4 rgs 13 x 1 m) ts les 2 rgs 10 x 1 m et ts les 4 rgs 13 x 1 m. Puis rab toujours à droite du travail à 4 rgs 1 x 11 m et ts les 2 rgs 2 x 11 m.

–**Attention ! en même temps**, à gauche du travail ts les 2 rgs 2 x 1 m et ts les 4 rgs 14 x 1 m (ts les 2 rgs 4 x 1 m et ts les 4 rgs 14 x 1 m) ts les 2 rgs 6 x 1 m et ts les 4 rgs 14 x 1 m (ts les 2 rgs 8 x 1 m et ts les 4 rgs 14 x 1 m) ts les 2 rgs 10 x 1 m et ts les 4 rgs 14 x 1 m.

MANCHE GAUCHE :

–Faire le même travail en inversant la gauche et la droite.

FINITIONS :

–**BANDE DE BOUTONNAGE** : Avec les aig n° 4, reprendre les 6 m laissées en attente dans le bas du devant droit. Tric au pt mousse en ajoutant au premier rg 1 m à gauche des m. On obtient 7 m. A 12 (12) 12,5 (12,5) 13 cm

de haut tot, réaliser une boutonnière à 2 m du bord droit. Réaliser 3 autres boutonnières espacées entre-elles par 10,5 (10,5) 11 (11) 11,5 cm. A 52,5 (54) 55,5 (57) 58,5 cm de haut tot, laisser les m en attente en tric ensemble les 2 dernières m.

–Puis reprendre les 6 m laissées en attente dans le bas du devant gauche. Tric au pt mousse en ajoutant au premier rg 1 m à droite de ces m. On obtient 7 m. A 52,5 (54) 55,5 (57) 58,5 cm de haut tot, laisser les m en attente en tric ensemble les 2 premières m.

–Coudre les raglans.

–Fermer les dessous de manche et les coutures de côtés.

–**BANDE D'ENCOLURE** : Avec les aig n° 4, reprendre les 6 m laissées en attente dans le haut du devant droit, rel 156 m le long de l'encolure et reprendre les 6 m laissées en attente dans le haut du devant gauche. On obtient 168 m, tric en point mousse en réalisant à 1 cm de haut 1 boutonnière à 2 m du bord droit. A 2 cm de haut rab souplement les m.

–Coudre les boutons face aux boutonnières.

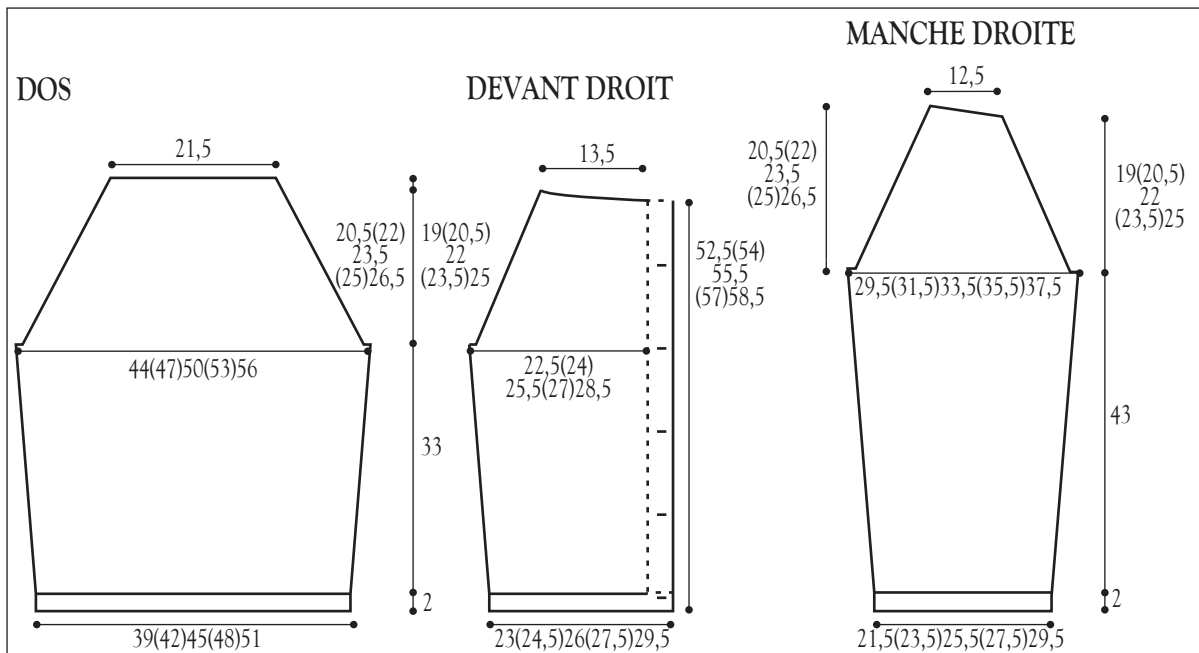

POINT FANTAISIE

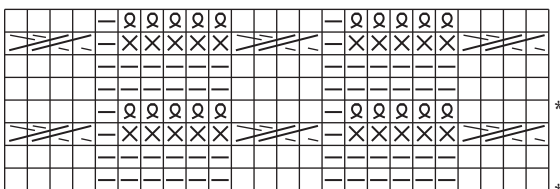

- maille endroit sur l'END et envers sur l'ENV
- ▢ maille envers sur l'END et endroit sur l'ENV
- ⊗ maille rabattue
- ⊙ maille remontrée

 glisser 2 m sur une aig à torsade placée derrière le trav, tric à l'end les 2 m suivantes et à l'end les 2 m glissées

Répéter de *à*



QUALITY	COLOUR	34-36	(38-40)	42-44	(46-48)	50-52
SOFTINE	058 Flanelle	6 balls	7 balls	7 balls	8 balls	8 balls

COMPOSITION:

SOFTINE (80% Acrylic, 20% Polyamide)

MATERIALS:

Needles no 4 – 6 buttons.

TEST SAMPLE:

Warning! Check your work. If you knit too tight, change for larger needles and if you knit too loose, change for thinner ones.

–21 s and 31 rws knit in REVERSE STOCKING STITCH, in SOFTINE, ndl no 4 = 10cm.

–24 s and 26 rws knit in FANTASY STITCH, in SOFTINE, ndl no 4 = 8.5cm.

STITCHES USED:

.... : always repeat from *to* unless otherwise indicated

GARTER STITCH with ndl no 4:

Rw 1: (RIGHT side) plain-knit all stitches.

Rw 2: (WRONG side) plain-knit all stitches.

Always repeat these 2 rws.

REVERSE STOCKING STITCH with ndl no 4:

Rw 1: (RIGHT side) purl-knit all stitches.

Rw 2: (WRONG side) plain-knit all stitches.

Always repeat these 2 rws.

FANTASY STITCH with ndl no 4 (see diagram):

Rw 1: (RIGHT side)*4 plain, 6 purl* repeat twice from *to*, end with 4 plain.

Rw 2: (WRONG side)*4 purl, 6 plain* repeat twice from *to*, end with 4 purl.

Rw 3: *4 right cross stitch (slip 2 on a cable ndl placed behind work, knit the next 2 ones and 2 slipped ones), purl 2, bind off first one on the second, °purl 1, bind off first one on the second° repeat 4 times from °to°* repeat twice from *to*, end with 4 right cross stitch.

Rw 4: *4 purl, 1 plain, make 5 loops on right ndl to knit up 5 s* repeat twice from *to*, end with 4 purl.

Always repeat these 4 rws.

SIMPLE VISIBLE DECREASES from 2 s of

edges, on right side: purl-knit 2 s, then the next 2 s together purl, continue rw, when it remains 4 s make a simple decrease (slip one, knit one purl, pass slip stitch over), purl-knit the last 2 ones.

INSERT INCREASE from 2 s of edges: knit the thread that joins 2 s together by twisting it on itself.

EXPLANATIONS:

BACK:

–Cast **88 (94) 100 (106) 112** s on needle no 4. Knit in garter stitch.

–At 2cm height, knit as follows: **17 (20) 23 (26) 29** s reverse stocking stitch, 24 s fantasy stitch making 1 inc at every 4 right cross stitch, 12 reverse stocking stitch, 24 s fantasy stitch making 1 inc at every 4 right cross stitch and **17 (20) 23 (26) 29** s reverse stocking stitch. You have **94 (100) 106 (112) 118** s.

–Inc on both sides from 2 s of edges every 18 rws 3 x 1 s and every 16 rws 2 x 1 s. You have **104 (110) 116 (122) 128** s.

–At 35cm tot height, for the raglan bind off on both sides 1 x 2 s, then dec from 2 s of edges (see stitches used) **every 2 rws 4 x 1 s and every 4 rws 13 x 1 s (every 2 rws 8 x 1 s and every 4 rws 12 x 1 s) every 2 rws 12 x 1 s and every 4 rws 11 x 1 s (every 2 rws 16 x 1 s and every 4 rws 10 x 1 s) every 2 rws 20 x 2 s and every 4 rws 9 x 1 s.**

–**Warning! Meanwhile**, bind off on both sides the 12 central s every 12 rws 4 x 1 s.

–At **55.5 (57) 58.5 (60) 61.5** cm tot height, bind off the 58 rem s.

RIGHT FRONT:

–Cast **50 (53) 56 (59) 62** s on needle no 4. Knit in garter stitch.

–At 1.5cm height, make a buttonhole (bind off 2 s to knit up next rw) from 2 s of right edge.

–At 2cm height, leave the 6 first s on hold and knit as follows the other stitches: 1 inc, 6 reverse stocking stitch, 24 fantasy stitch making 1 inc at every 4 right cross stitch and **17 (20) 23 (26) 29** s reverse stocking stitch. You have 6 s left on hold and **48 (51) 54 (57) 60** s.

–Inc left of work from 2 s of edge every 18 rws 3 x 1 s and every 16 rws 2 x 1 s. You have **53 (56) 59 (62) 65** s.

–At 35cm tot height, for the raglan bind off left side 1 x 2 s, then dec from 2 s of edges (see stitches used) **every 2 rws 4 x 1 s and every 4 rws 12 x 1 s (every 2 rws 8 x 1 s and every 4 rws 11 x 1 s) every 2 rws 12 x 1 s and every 4 rws 10 x 1 s (every 2 rws 16 x 1 s and every 4 rws 9 x 1 s) every 2 rws 20 x 1 s and every 4 rws 8 x 1 s.**

–**Warning! Meanwhile**, at **52.5 (54) 55.5 (57) 58.5** cm tot height for neckline bind off right of work 1 x 11 s, then every 2 rws 2 x 12 s.

LEFT FRONT:

–Proceed in the same way but reversing from left to right and without buttonhole.

RIGHT SLEEVE:

–Cast **49 (53) 57 (61) 65** s on needle no 4. Knit in garter stitch.

–At 2cm height, knit as follows: **14 (16) 18 (20) 22** reverse stocking stitch, 24 fantasy stitch making 1 inc at every 4 right cross stitch and **14 (16) 18 (20) 22** s reverse stocking stitch. You have **52 (56) 60 (64) 68** s.

–Inc on both sides from 2 s of edges every 16 rws 4 x 1 s and every 14 rws 4 x 1 s. You have **68 (72) 76 (80) 84** s.

–At 45cm tot height, shape the raglan binding off on both sides 1 x 2 s, then dec from 2 s of edges (see stitches used):

–right of work every 2 rws 2 x 1 s and every 4 rws 13 x 1 s (every 2 rws 4 x 1 s and every 4 rws 13 x 1 s) every 2 rws 6 x 1 s and every 4 rws 13 x 1 s (every 2 rws 8 x 1 s and every 4 rws 13 x 1 s) every 2 rws 10 x 1 s and every 4 rws 13 x 1 s.

Then bind off right of work at 4 rws 1 x 11 s and every 2 rws 2 x 11 s.

–**Warning! Meanwhile**, left of work every 2 rws 2 x 1 s and every 4 rws 14 x 1 s (every 2 rws 4 x 1 s and every 4 rws 14 x 1 s) every 2 rws 6 x 1 s and every 4 rws 14 x 1 s (every 2 rws 8 x 1 s and every 4 rws 14 x 1 s) every 2 rws 10 x 1 s and every 4 rws 14 x 1 s.

LEFT SLEEVE:

–Proceed in the same way but reversing from left to right.

FINISHING:

–**BUTTONHOLE BAND:** With ndl no 4, knit up the 6 s left on hold in the bottom of right front. Knit

FANTASY STITCH

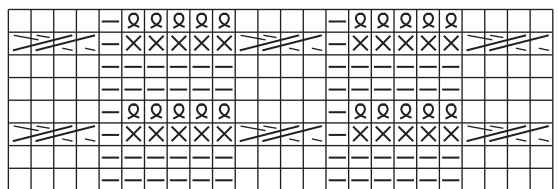

□ knit on RS and purl-wise on WS

▤ purl-wise on RS and knit on WS

⊗ bound off stitch

⊠ picked-up stitch

▨ slip 2 s onto cable ndl placed behind work, knit the next 2 and 2 slipped ones

repeat from *to*

in garter stitch adding on first rw 1 s left-hand. You have 7 s. At **12 (12) 12.5 (12.5) 13** cm tot height, make a buttonhole from 2 s of right edge. Make 3 other buttonholes spaced **10.5 (10.5) 11 (11) 11.5** cm apart. At **52.5 (54) 55.5 (57) 58.5** cm tot height, leave the s on hold knitting together the 2 last ones.

–Then knit up the 6 s left on hold in the bottom of left front. Knit in garter stitch adding on first rw 1 s right-hand. You have 7 s. At **52.5 (54) 55.5 (57) 58.5** cm tot height, leave the s on hold knitting together the first 2 ones.

–Sew the raglan sleeves.

–Close the sleeves underside and lateral seams.

–**NECKLINE BAND:** With ndl no 4, knit up the 6 s left on hold at the top of right front, knit up 156 s along the neckline and take back the 6 s left on hold at the top of left front. You have 168 s. Knit in garter stitch making at 1cm height 1 buttonhole from 2 s of right edge. At 2cm height smoothly bind off the s.

–Sew the buttons opposite to buttonholes.

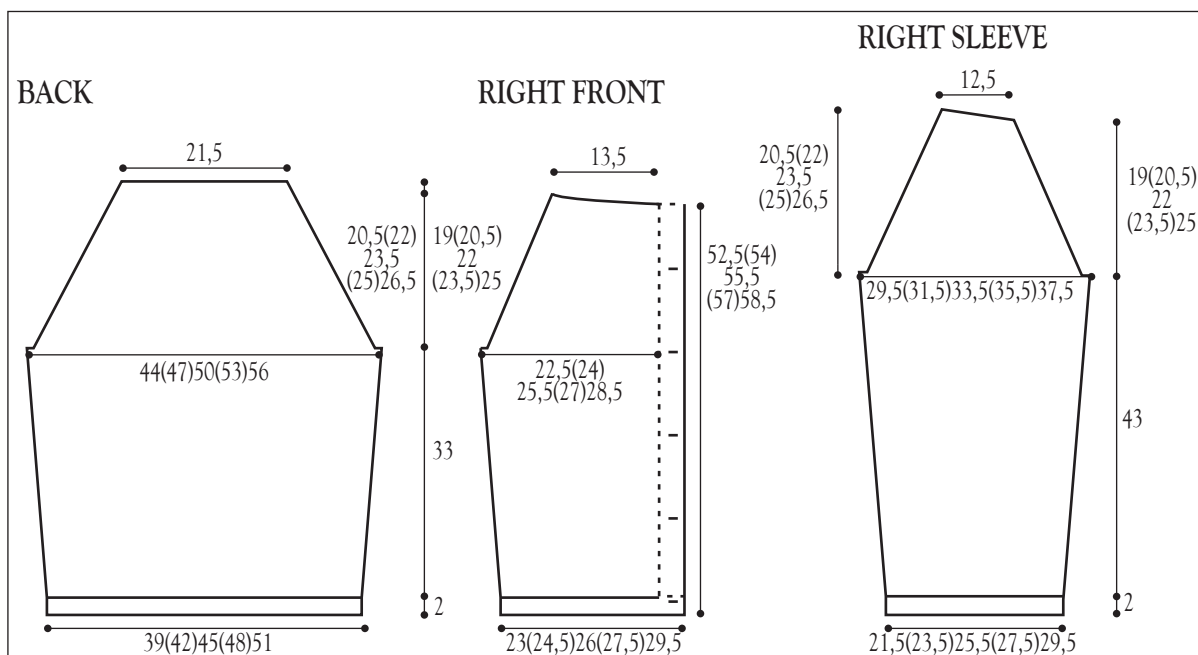



QUALITÄT	FARBE	34-36	(38-40)	42-44	(46-48)	50-52
SOFTINE	058 flanelle	6 Kn.	7 Kn.	7 Kn.	8 Kn.	8 Kn.

ZUSAMMENSETZUNG:

SOFTINE (80% Polyacryl, 20% Polyamid)

ZUBEHÖR:

Stricknadeln Nr. 4 - 6 Knöpfe

MASCHENPROBE:

Vorsicht! Überprüfen Sie Ihre Arbeit. Falls Sie zu fest stricken, nehmen Sie dickere Stricknadeln und falls Sie zu locker stricken, nehmen Sie dünnere Stricknadeln.

-21 M und 31 R mit Stricknadeln Nr. 4 in SOFTINE GLATT RECHTS gestrickt = 10 cm.

-24 M und 26 R mit Stricknadeln Nr. 4 in SOFTINE im FANTASIEMUSTER gestrickt = 10 cm.

ANGEWANDTE MUSTER:

...: falls nicht anders angegeben, immer von *bis* wiederholen

KRAUSRIPPE mit Stricknadeln Nr. 4:

R 1: (VORDERseite) alle M re stricken.

R 2: (RÜCKseite) alle M re stricken.

Diese 2 R immer wiederholen

GLATT LINKS mit Stricknadeln Nr. 4:

R 1: (VORDERseite) alle M li stricken.

R 2: (RÜCKseite) alle M re stricken.

Diese 2 R immer wiederholen

FANTASIEMUSTER mit Stricknadeln Nr. 4 : (s. Schema)

R 1: (VORDERseite) *4 M re, 6 M li* 2mal von *bis* wiederholen, mit 4 M re enden.

R 2: (VORDERseite) *4 M li, 6 M re* 2mal von *bis* wiederholen, mit 4 M li enden.

R 3: *4 re M nach re kreuzen (2 M auf 1 hinten lieg Zopfadel abheben, die 2 folg M re stri und die 2 abgeh M re stri), 2 M li stri, die 1. M über die 2. M ziehen, °1 M li, die 1. über die 2. M ziehen° 4mal von °bis° wiederholen* 2mal von *bis* wiederholen, mit 4 re M nach re gekreuzt enden.

R 4: *4 M li, 1 M re, auf der re Nadel 5 Schlaufen bilden, um 5 M zuzunehmen* 2mal von *bis* wiederholen,

mit 4 M li enden.

Diese 4 R immer wiederholen

EINFACHES

SICHTBARES ABNEHMEN 2 M vom Rand entfernt auf der Vorderseite: 2 M li stri, dann die 2 folg M li zusam stri, die R fortsetzen, wenn nur noch 4 M bleiben, 1 einfachen Überzug stri (1 M abheb, die folg M li stri, die abgeh M über die gestri M ziehen), die 2 letzten M li stri.

VERSCHRÄNKTES ZUNEHMEN 2 M vom Rand entfernt: den zwischen 2 M liegenden Faden aufnehmen und verschränkt stricken.

ANLEITUNG:

RÜCKEN:

-Mit Stricknadeln Nr. 4 **88 (94) 100 (106) 112 M** anschlagen. In Krausrippe stricken.

-Ab 2 cm H wie folgt stricken: **17 (20) 23 (26) 29 M** glatt li, 24 M Fantasiemuster, dabei immer dann 1 M zunehmen, wenn 4 M nach re gekreuzt werden, 12 M glatt li, 24 M Fantasiemuster, dabei immer dann 1 M zunehmen, wenn 4 M nach re gekreuzt werden und **17 (20) 23 (26) 29 M** glatt li. Sie erhalten **94 (100) 106 (112) 118 M**.

- Auf jeder Seite 2 M vom Rand entfernt alle 18 R 3 x 1 M und alle 16 R 2 x 1 M abnehmen. Sie erhalten **104 (110) 116 (122) 128 M**.

-In 35 cm H für die Raglanschräge auf jeder Seite 1 x 2 M abketten, dann 2 M vom Rand entfernt (s. angew. Muster) **alle 2 R 4 x 1 M u alle 4 R 13 x 1 M (alle 2 R 8 x 1 M u alle 4 R 12 x 1 M) alle 2 R 12 x 1 M u alle 4 R 11 x 1 M (alle 2 R 16 x 1 M u alle 4 R 10 x 1 M) alle 2 R 20 x 1 M u alle 4 R 9 x 1 M** abnehmen.

-**Vorsicht ! Gleichzeitig** auf jeder Seite der 12 mittl M alle 12 R 4 x 1 M abketten.

-Ab **55,5 (57) 58,5 (60) 61,5** cm Gesamth die restl 58 M abketten.

RECHTES VORDERTEIL:

-Mit Stricknadeln Nr. 4 **50 (53) 56 (59) 62 M** anschlagen. In Krausrippe stricken.

-In 1,5 cm Gesamth 2 M vom re Rand entfernt 1 Knopfloch einstricken (2 M abketten, diese in der folg R wieder anschlagen).

-Ab 2 cm H die 6 ersten M still legen und die folg M wie folgt stricken: 1 M zunehmen, 6 M glatt li, 24 M Fantasiemuster, dabei immer dann 1 M zunehmen, wenn 4 M nach re gekreuzt werden und **17 (20) 23 (26) 29 M** glatt li. Sie erhalten die 6 still gelegten M und **48 (51) 54 (57) 60 M**.

-Auf der li Seite 2 M vom Rand entfernt alle 18 R 3 x 1 M zunehmen und alle 16 R 2 x 1 M. Sie erhalten **53 (56) 59 (62) 65 M**.

-In 35 cm H für die Raglanschräge auf der li Seite 1 x 2 M abketten, dann 2 M vom Rand entfernt (s. angew. Muster) **alle 2 R 4 x 1 M u alle 4 R 11 x 1 M (alle 2 R**

8 x 1 M u alle 4 R 11 x 1 M) alle 2 R 12 x 1 M u alle 4 R 10 x 1 M (alle 2 R 16 x 1 M u alle 4 R 9 x 1 M) alle 2 R 20 x 1 M u alle 4 R 8 x 1 M abnehmen.

–**Vorsicht! Gleichzeitig** in **52,5 (54) 55,5 (57) 58,5** cm für den Halsausschnitt auf der re Seite 1 x 11 M abketten, dann alle 2 R 2 x 12 M.

LINKES VORDERTEIL:

–Die gleiche Arbeit wie re Vorderteil, aber gegengleich und ohne Knopfloch.

RECHTER ÄRMEL:

–Mit Stricknadeln Nr. 4 **49 (53) 57 (61) 65** M anschlagen. In Krausrippe stricken.

–Ab 2 cm H wie folgt stricken: **14 (16) 18 (20) 22** M glatt li, 24 M Fantasiemuster, dabei immer dann 1 M zunehmen, wenn 4 M nach re gekreuzt werden und 14 (16) 18 (20) 22 **M glatt li. Sie erhalten 52 (56) 60 (64) 68** M.

–Auf jeder Seite 2 M vom Rand entfernt alle 16 R 4 x 1 M und alle 14 R 4 x 1 M zunehmen. Sie erhalten **68 (72) 76 (80) 84** M.

–In 45 cm Gesamth für die Raglanschräge auf jeder Seite 1 x 2 M abketten, dann 2 M vom Rand entfernt (s. angew. Muster) wie folgt abnehmen:

–Auf der re Seite alle **2 R 2 x 1 M u alle 4 R 13 x 1 M (alle 2 R 4 x 1 M u alle 4 R 13 x 1 M) alle 2 R 6 x 1 M u alle 4 R 13 x 1 M (alle 2 R 8 x 1 M u alle 4 R 13 x 1 M) alle 2 R 10 x 1 M u alle 4 R 13 x 1 M.**

Dann auf der re Seite 4 R später 1 x 11 M abketten und alle 2 R 2 x 11 M.

–**Vorsicht! Gleichzeitig** auf der li Seite: alle 2 R 2 x 1 M und alle 4 R 14 x 1 M abketten (alle 2 R 4 x 1 M und alle 4 R 14 x 1 M) alle 2 R 6 x 1 M und alle 4 R 14 x 1 M (alle 2 R 8 x 1 M und alle 4 R 14 x 1 M) alle 2 R 10 x 1 M und alle 4 R 14 x 1 M.

LINKER ÄRMEL:

–Die gleiche Arbeit wie re Vorderteil und re Ärmelhälfte, aber gegengleich.

FERTIGSTELLUNG:

–**KNOPFLEISTE:** Mit Stricknadeln Nr. 4 die 6 unten am re Vorderteil still gelegten M aufnehmen. Krausrippe stricken und in der 1. R li dieser 6 M 1 M zunehmen. Sie erhalten 7 M. In **12 (12) 12,5 (12,5) 13** cm Gesamth 2 M vom Rand entfernt 1 Knopfloch stricken. 3 weitere Knopflöcher in jeweils **10,5 (10,5) 11 (11) 11,5** cm Entfernung zueinander einstricken. Ab **52,5 (54) 55,5 (57) 58,5** cm Gesamth die M still legen, dabei die 2 letzten M zusammen stricken.

–Dann die 6 unten am li Vorderteil still gelegten M aufnehmen. Krausrippe stricken und in der 1. R re dieser 6 M 1 M zunehmen. Sie erhalten 7 M. Ab **52,5 (54) 55,5 (57) 58,5** cm Gesamth die M still legen, dabei die 2 ersten M zusammen stricken.

–Die Raglannähte schließen.

–Dann die unteren Ärmel- und Seitennähte schließen.

–**BÜNDCHEN AM HALSAUSSCHNITT:** Mit

Stricknadeln Nr. 4 die 6 oben am re Vorderteil still gelegten M aufnehmen, entlang dem Halsausschnitt 156 M und oben am li Vorderteil die 6 still gelegten M aufnehmen. Sie erhalten 168 M, diese M in Krausrippe stri, dabei in 1 cm H 2 M vom re Rand entfernt 1 Knopfloch stricken. In 2 cm H alle M locker abketten.
–Die Knöpfe gegenüber den Knopflöchern befestigen.

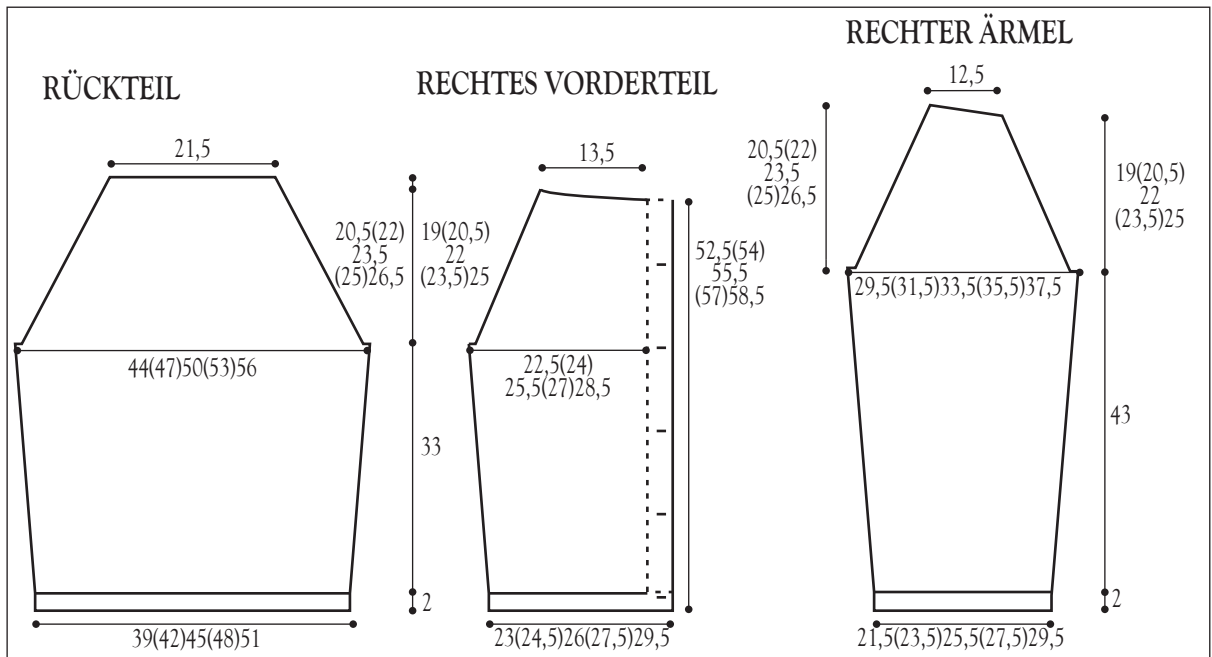

FANTASIEMUSTER

--	--	--	--	--	--

Von *bis* wiederholen



CALIDAD	COLOR	34-36	(38-40)	42-44	(46-48)	50-52
SOFTINE	058 Flanelle	6 ov	7 ov	7 ov	8 ov	8 ov

COMPOSICIÓN:

SOFTINE (80 % acrílico, 20 % poliamida)

MATERIAL:

Agujas n.º 4; 6 botones.

MUESTRA:

¡Atención! Controlar la labor. Si se teje demasiado apretado, cambiar por agujas más gruesas y si se teje muy flojo, cambiar por agujas más finas.

–21 p y 31 v tej en JERSEY REVÉS, en SOFTINE, ags n.º 4 = 10 cm.

–24 p y 26 v tej en PUNTO FANTASÍA, en SOFTINE, ags n.º 4 = 8,5 cm.

PUNTOS EMPLEADOS:

...: repetir siempre de * a * si no se indica lo contrario.

PUNTO MUSGO con ags n.º 4:

V 1: (DER de lab) tej todos los p al der.

V 2: (REV de lab) tej todos los p al der.

Repetir siempre estas 2 v.

JERSEY REVÉS con ags n.º 4:

V 1: (DER de lab) tej todos los p al rev.

V 2: (REV de lab) tej todos los p al der.

Repetir siempre estas 2 v.

PUNTO FANTASÍA con ags n.º 4 (ver diagrama):

V 1: (DER de lab) *4 p der, 2 p rev*, rep 2 veces de * a *, acabar con 4 p der.

V 2: (DER de lab) *4 p der, 6 p rev*, rep 2 veces de * a *, acabar con 4 p der.

V 3: *4 p al der cruzados a la derecha (deslizar 2 p en una aguja de ochos colocada detrás de la labor, tej al der los 2 p siguientes y al der los 2 p deslizados), tej 2 p rev, rem el primero sobre el segundo, °tej 1 p rev, rem el primero sobre el segundo°, repetir 4 veces de * a *, repetir 2 veces de * a *, acabar con 4 p al derecho cruzados a la derecha.

V 4: *4 p rev, 1 p der, hacer 5 bucles en la aguja derecha para remontar 5 p*, repetir 2 veces de * a *, acabar con

4 p rev.

Repetir siempre estas 4 v.

DISMINUCIONES APARENTES SIMPLES

a 2 p de los bordes en el DER de la lab: tej 2 p al rev, después tej los 2 p siguientes juntos al rev, continuar la v hasta que queden 4 p, hacer un surjete simple (deslizar 1 p, tej el p siguiente al rev, rem el punto deslizado sobre el p tej), tej los 2 últimos p al rev.

AUMENTO INTERCALADO: a 2 p de los bordes tej el hilo que une 2 p dándole la vuelta sobre sí mismo.

EXPLICACIONES:

ESPALDA:

–Montar **88 (94) 100 (106) 112** p con ags n.º 4. Tej en punto musgo.

–A 2 cm del altura, tej como sigue: **17 (20) 23 (26) 29** p en jersey rev, 24 p punto fantasía realizando 1 aum cada vez que se tienen 4 p cruzados a la derecha, 12 p jersey rev, 24 p punto fantasía realizando 1 aum cada vez que se tienen 4 p cruzados a la derecha y **17 (20) 23 (26) 29** p jersey rev. Se obtienen **94 (100) 106 (112) 118** p.

–Aum de cada lado a 2 p de los bordes cada 18 v 3 x 1 p y cada 16 v 2 x 1 p. Quedan **104 (110) 116 (122) 128** p.

–A 35 cm de altura total, para la raglán, rem de cada lado 1 x 2 p, después dism a 2 p de los bordes (ver p empleados) **cada 2 v 4 x 1 p y cada 4 v 13 x 1 p (cada 2 v 8 x 1 p y cada 4 v 12 x 1 p) cada 2 v 12 x 1 p y cada 4 v 11 x 1 p (cada 2 v 16 x 1 p y cada 4 v 10 x 1 p) cada 2 v 20 x 1 p y cada 4 v 9 x 1 p.**

–¡Atención! Al mismo tiempo, rem de cada lado los 12 p centrales, cada 12 v 4 x 1 p.

–A **55,5 (57) 58,5 (60) 61,5** cm de altura total, rematar los 58 p restantes.

DELANTERO DERECHO:

–Montar **50 (53) 56 (59) 62** p con ags n.º 4. Tej en punto musgo.

–A 1,5 cm de altura total realizar un ojal (rem 2 p que se vuelven a tomar en la v siguiente) a 2 p del borde derecho.

–A 2 cm de altura, dejar en espera los 6 primeros p y tej como sigue los p restantes: 1 aum, 6 p jersey rev, 24 p punto fantasía realizando 1 aum cada vez que se tienen 4 p cruzados a la derecha y **17 (20) 23 (26) 29** p en jersey rev. Se obtienen 6 p dejados en espera y **48 (51) 54 (57) 60** p.

–Aum a la izq de la labor a 2 p del borde cada 18 v 3 x 1 p y cada 16 p 2 x 1 p. Se obtienen **53 (56) 59 (62) 65** p.

–A 35 cm de altura total, para la raglán, rem a la izq de la labor 1 x 2 p, después dism a 2 p del borde (ver p empleados) **cada 2 v 4 x 1 p y cada 4 v 12 x 1 p (cada 2 v 8 x 1 p y cada 4 v 11 x 1 p) cada 2 v 12 x 1 p y cada 4 v 10 x 1 p (cada 2 v 16 x 1 p y cada 4 v 9 x 1 p) cada 2 v 20 x 1 p y cada 4 v 8 x 1 p.**

–¡Atención! Mientras tanto, a **52,5 (54) 55,5 (57) 58,5** cm de altura total, para el escote rem a la dcha de la labor 1 x 11 p, después cada 2 v 2 x 12 p.

DELANTERO IZQUIERDO:

–Hacer el mismo trabajo pero invertir la izquierda con la derecha y no hacer ojales.

MANGA DERECHA:

p y cada 16 v 2 x 1 p. Quedan **104 (110) 116 (122) 128** p.

–A 35 cm de altura total, para la raglán, rem de cada lado 1 x 2 p, después dism a 2 p de los bordes (ver p empleados) **cada 2 v 4 x 1 p y cada 4 v 13 x 1 p (cada 2 v 8 x 1 p y cada 4 v 12 x 1 p) cada 2 v 12 x 1 p y cada 4 v 11 x 1 p (cada 2 v 16 x 1 p y cada 4 v 10 x 1 p) cada 2 v 20 x 1 p y cada 4 v 9 x 1 p.**

–¡Atención! Al mismo tiempo, rem de cada lado los 12 p centrales, cada 12 v 4 x 1 p.

–A **55,5 (57) 58,5 (60) 61,5** cm de altura total, rematar los 58 p restantes.

DELANTERO DERECHO:

–Montar **50 (53) 56 (59) 62** p con ags n.º 4. Tej en punto musgo.

–A 1,5 cm de altura total realizar un ojal (rem 2 p que se vuelven a tomar en la v siguiente) a 2 p del borde derecho.

–A 2 cm de altura, dejar en espera los 6 primeros p y tej como sigue los p restantes: 1 aum, 6 p jersey rev, 24 p punto fantasía realizando 1 aum cada vez que se tienen 4 p cruzados a la derecha y **17 (20) 23 (26) 29** p en jersey rev. Se obtienen 6 p dejados en espera y **48 (51) 54 (57) 60** p.

–Aum a la izq de la labor a 2 p del borde cada 18 v 3 x 1 p y cada 16 p 2 x 1 p. Se obtienen **53 (56) 59 (62) 65** p.

–A 35 cm de altura total, para la raglán, rem a la izq de la labor 1 x 2 p, después dism a 2 p del borde (ver p empleados) **cada 2 v 4 x 1 p y cada 4 v 12 x 1 p (cada 2 v 8 x 1 p y cada 4 v 11 x 1 p) cada 2 v 12 x 1 p y cada 4 v 10 x 1 p (cada 2 v 16 x 1 p y cada 4 v 9 x 1 p) cada 2 v 20 x 1 p y cada 4 v 8 x 1 p.**

–¡Atención! Mientras tanto, a **52,5 (54) 55,5 (57) 58,5** cm de altura total, para el escote rem a la dcha de la labor 1 x 11 p, después cada 2 v 2 x 12 p.

DELANTERO IZQUIERDO:

–Hacer el mismo trabajo pero invertir la izquierda con la derecha y no hacer ojales.

MANGA DERECHA:

–Montar **49 (53) 57 (61) 65** p con ags n.º 4. Tej en punto musgo.

–A 2 cm de altura, tej como sigue: **14 (16) 18 (20) 22** p jersey rev, 24 p punto fantasía realizando 1 aum cada vez que se tienen 4 p cruzados a la derecha y **14 (16) 18 (20) 22** p en jersey rev. Se obtienen **52 (56) 60 (64) 68** p.

–Aum de cada lado a 2 p de los bordes cada 16 v 4 x 1 p y cada 14 v 4 x 1 p. Quedan **68 (72) 76 (80) 84** p.

–A 45 cm de altura total, formar la raglán rem de cada lado 1 x 2 p, después dism a 2 p de los bordes (ver p empleados):

–A la derecha de la labor cada 2 v 2 x 1 p y cada 4 v 13 x 1 p (cada 2 v 4 x 1 p y cada 4 v 13 x 1 p) cada 2 v 6 x 1 p y cada 4 v 13 x 1 p (cada 2 v 8 x 1 p y cada 4 v 13 x 1 p) cada 2 v 10 x 1 p y cada 4 v 13 x 1 p.

Después a la dcha de la labor rematar a 4 v 1 x 11 p y cada 2 v 2 x 11 p.

–¡Atención! Al mismo tiempo, a la izq de la labor **cada 2 v 2 x 1 p y cada 4 v 14 x 1 p (cada 2 v 4 x 1 p y cada 4 v 14 x 1 p) cada 2 v 6 x 1 p y cada 4 v 14 x 1 p (cada 2 v 8 x 1 p y cada 4 v 14 x 1 p) cada 2 v 10 x 1 p y cada 4 v 14 x 1 p.**

MANGA IZQUIERDA:

–Hacer el mismo trabajo pero invirtiendo la izquierda con la derecha.

ACABADOS:

–TAPETA DE OJALES: Con las ags n.º 4, recoger los 6 p dejados en espera en la parte inferior del delantero derecho. Tej en p musgo añadiendo en la primera v 1 p a la izquierda de los p. Se obtienen 7 p. A **12 (12) 12,5 (12,5) 13** p de altura total, realizar un ojal a 2 p del borde derecho. Realizar otros 3 ojales espaciados entre sí por **10,5 (10,5) 11 (11) 11,5** cm. A **52,5 (54) 55,5 (57) 58,5** cm de altura total, dejar los p en espera y tej juntos los 2 últimos p.

–Después recoger los 6 p dejados en espera en la parte inferior del delantero izquierdo. Tej en p musgo añadiendo en la primera v 1 p a la derecha de los p. Se obtienen 7 p. A **52,5 (54) 55,5 (57) 58,5** p de altura total, dejar en espera los p y tej juntos los 2 últimos p.

–Coser las ragláns.

–Cerrar la parte inferior de las mangas y las costuras de los lados.

–TIRA DEL ESCOTE: Con las ags n.º 4, recoger los 6 p dejados en espera en la parte alta del delantero derecho, rec 156 p a lo largo del escote y recoger los 6 p dejados en espera en la parte alta del delantero izquierdo. Se obtienen 168 p, tej en punto musgo realizando a 1 cm de altura 1 ojal a 2 p del borde derecho. A 2 cm de altura, rematar los p holgadamente.

–Coser los botones frente a los ojales.

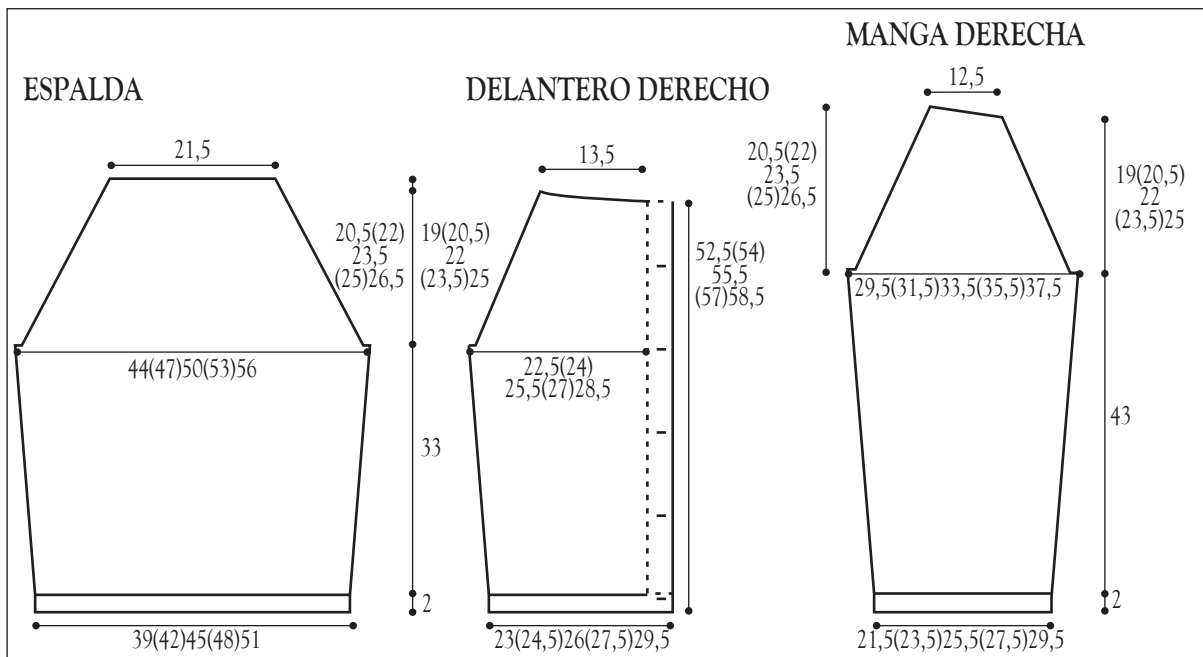

PUNTO FANTASÍA

				□	□	□	□	□				□	□	□	□	□			
//		- X X X X X				//		- X X X X X				//							
-																			
//		- □ □ □ □ □				//		- □ □ □ □ □				//							
-																			
//		- X X X X X				//		- X X X X X				//							
-																			
-																			

P derecho en el DER y p revés en el REV
 P revés en el DER y p derecho en el REV
 p rematado
 p retomado
 deslizar 2 p en una aguja para ochos situada detrás de la labor, tej al der los 2 p siguientes y los 2 p deslizados

Repetir de * a *



KWALITEIT	KLEUR	34-36	(38-40)	42-44	(46-48)	50-52
SOFTINE	058 Flanelle	6 bollen	7 bollen	7 bollen	8 bollen	8 bollen

SAMENSTELLING:

SOFTINE (80% Acryl, 20% Polyamide)

BENODIGD MATERIAAL:

Breinaalden nr 4 – 6 knopen.

PROEFLAPJES:

Opgepast! Controleer uw werk. Indien u te vast breit, gebruik dickere naalden en indien u te los breit, gebruik dan fijnere naalden.

–21 st en 31 trn in AV TRICOTSTEEK gebreid, met SOFTINE en nldn nr 4 = 10 cm.

–24 st en 26 trn gebreid in FANTASIESTEEK, met SOFTINE en nldn nr 4 = 8,5 cm.

GEbruikte STEKEN:

...: altijd van *tot* herhalen tenzij anders vermeld

RIBBELSTEEK met nldn nr 4:

Toer 1: (R kant van het werk) alle st r breien.

Toer 2: (AV kant van het werk) alle st r breien.

Deze 2 toeren steeds herhalen.

AVERECHTSE TRICOTSTEEK met nldn nr 4:

Toer 1: (R kant van het werk) alle st av breien.

Toer 2: (AV kant van het werk) alle st r breien.

Deze 2 toeren steeds herhalen.

FANTASIESTEEK met nldn nr 4 (zie diagram):

Toer 1: (R kant van het werk) *4 st r, 6 st av*, 2 keer herhalen van *tot* en eindigen met 4 st r.

Toer 2: (AV kant van het werk) *4 st av, 6 st r*, 2 keer herhalen van *tot*, eindigen met 4 st av.

Toer 3: *st r gekruist naar rechts (2 st op een kabelnaald achter het werk plaatsen, de 2 volgende st en de 2 afgehaalde st r breien), 2 st av, de eerste st op de tweede afkanten, °1 st av breien, de eerste st op de tweede st afkanten°, 4 keer herhalen van °tot°, 2 keer herhalen van *tot*, eindigen met 4 st r gekruist naar rechts.

Toer 4: *4 st av, 1 st r, 5 lussen op de rechter naald maken om 5 st naar boven te brengen*, 2 keer herhalen van *tot*, eindigen met 4 st av.

Deze 4 toeren steeds herhalen.

GEWONE ZICHTBARE MINDERINGEN op

2 st van de boord op de R kant van het werk: 2 st av breien, en de 2 volgende st samen av breien, de toer verder breien totdat er 4 st overblijven, dan een gewone overhaling doen (1 st overhalen, de volgende st av breien, de overgehaalde st op de gebreide st afkanten), de 2 laatste st av breien.

TUSSENDORSE MEERDERING op 2 st van de boord: de dwars-draad tussen 2 st verdraaid breien.

WERKWIJZE:

RUGPAND:

–88 (94) 100 (106) 112 st opzetten met nldn nr 4. In ribbelsteek breien.

–Bij een TH van 2 cm, breien als volgt: 17 (20) 23 (26) 29 st av tricot, 24 fantasiest met 1 meer elke keer dat men 4 gekruiste st naar rechts heeft, 12 st av tricot, 24 fantasiest met 1 meer elke keer dat men 4 gekruiste st naar rechts heeft en 17 (20) 23 (26) 29 st av tricot. Men heeft nu 94 (100) 106 (112) 118 st.

–Aan weerszijden, op 2 st van de boord, om de 18 trn 3 x 1 st en om de 16 trn 2 x 1 st meerderen. Men bekommt 104 (110) 116 (122) 128 st.

–Bij een TH van 35 cm, voor de raglan, aan weerszijden 1 x 2 st afkanten, en op 2 st van de boord (zie gebruikte steken) om de 2 trn 4 x 1 st en om de 4 trn 13 x 1 st minderen (om de 2 trn 8 x 1 st en om de 4 trn 12 x 1 st) om de 2 trn 12 x 1 st en om de 4 trn 11 x 1 st (om de 2 trn 16 x 1 st en om de 4 trn 10 x 1 st) om de 2 trn 20 x 1 st en om de 4 trn 9 x 1 st.

–**Opgepast! Tegelijkertijd**, aan weerszijden van de 12 centrale steken, om de 12 trn 4 x 1 st afkanten.

–Bij een TH van 55,5 (57) 58,5 (60) 61,5 cm, de 58 overblijvende st afkanten.

RECHTER VOORPAND:

–50 (53) 56 (59) 62 st opzetten met nldn nr 4. In ribbelsteek breien.

–Bij een TH van 1,5 cm, een knoopsgat maken (2 st afkanten en naar de rij erboven halen) op 2 st van de rechter boord.

–Bij een TH van 2 cm, de 6 eerste st in afwachting laten en de volgende st breien als volgt: 1 meer, 6 st av tricot, 24 fantasiest met 1 meer elke keer dat men 4 gekruiste st naar rechts heeft

en 17 (20) 23 (26) 29 st av tricot. Men heeft nu 6 in afwachting gelaten en 48 (51) 54 (57) 60 st.

–Links van het werk, op 2 st van de boord om de 18 trn 3 x 1 st en om de 16 trn 2 x 1 st meerderen. Men heeft nu 53 (56) 59 (62) 65 st.

–Bij een TH van 35 cm, voor de raglan, links van het werk 1 x 2 st afkanten, en op 2 st van de boord (zie gebruikte steken) om de 2 trn 4 x 1 st en om de 4 trn 12 x 1 st minderen (om de 2 trn 8 x 1 st en om de 4 trn 11 x 1 st) om de 2 trn 12 x 1 st en om de 4 trn 10 x 1 st (om de 2 trn 16 x 1 st en om de 4 trn 9 x 1 st) om de 2 trn 20 x 1 st en om de 4 trn 8 x 1 st.

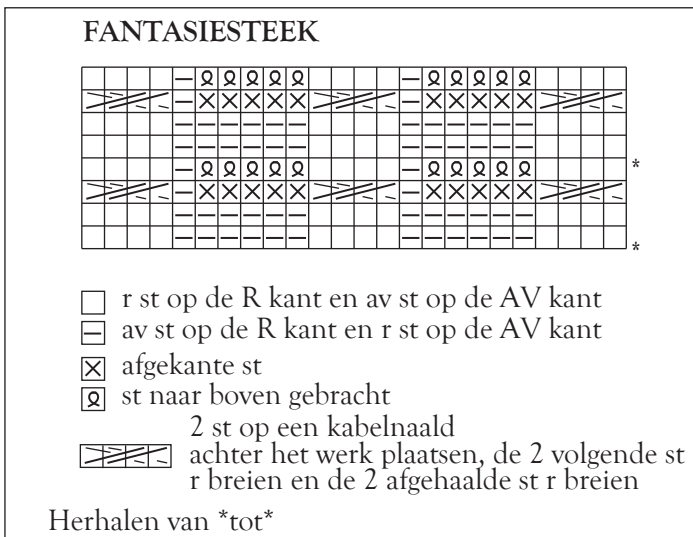
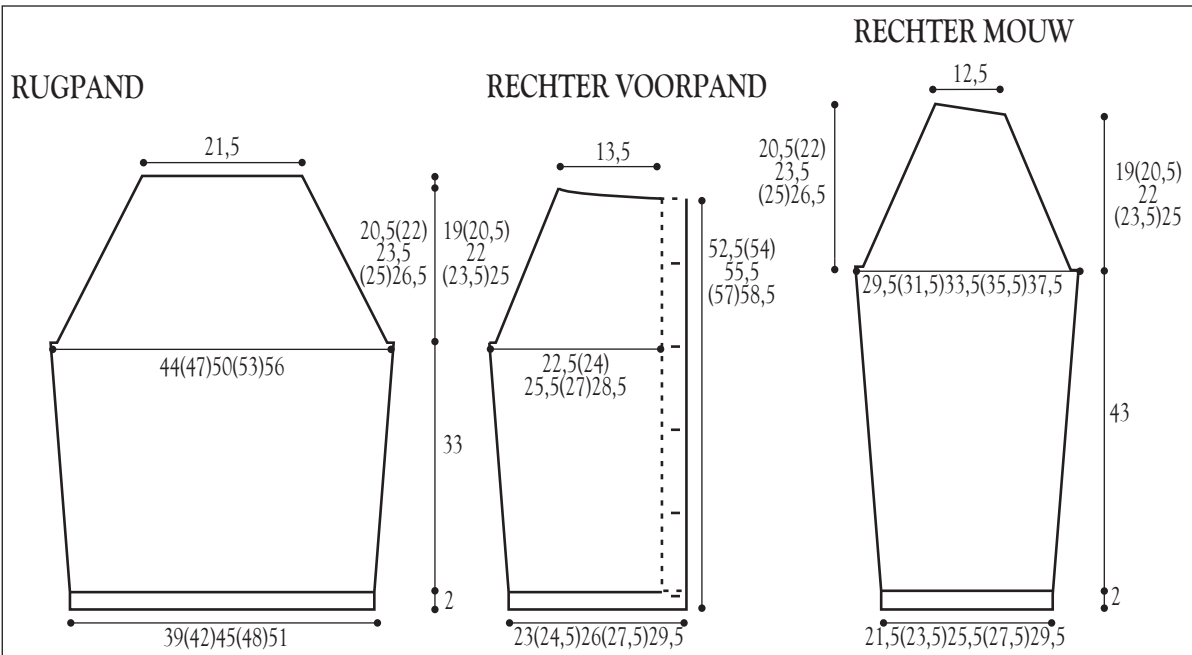

–**Opgepast! Ondertussen**, bij een TH van **52,5 (54) 55,5 (57) 58,5** cm, voor de halsopening rechts van het werk 1 x 11 en om de 2 trn 2 x 12 st afkanten.

LINKER VOORPAND:

–Hetzelfde werk doen, maar in spiegelbeeld van elkaar en zonder knoopsgaten.

RECHTER MOUW:

–**49 (53) 57 (61) 65** st opzetten met nldn nr 4. In ribbelsteek breien.

–Bij een TH van 2 cm, breien als volgt: **14 (16) 18 (20) 22** st av tricot, 24 fantasiest met 1 meer elke keer dat men 4 gekruiste st naar rechts heeft en **14 (16) 18 (20) 22** st av tricot. Men heeft nu **52 (56) 60 (64) 68** st.

–Aan weerszijden, op 2 st van de boord, om de 16 trn 4 x 1 st en om de 14 trn 4 x 1 st meerderen. Men heeft nu **68 (72) 76 (80) 84** st.

–Bij een TH van 45 cm, voor de raglan, aan weerszijden 1 x 2 st afkanten, en op de 2 st van boord minderen als volgt (zie gebruikte steken):

–rechts van het werk **om de 2 trn 2 x 1 st en om de 4 trn 13 x 1 st (om de 2 trn 4 x 1 st en om de 4 trn 13 x 1 st) om de 2 trn 6 x 1 st en om de 4 trn 13 x 1 st (om de 2 trn 8 x 1 st en om de 4 trn 13 x 1 st) om de 2 trn 10 x 1 st en om de 4 trn 13 x 1 st.**

Daarna steeds rechts van het werk na 4 trn 1 x 11 st afk en om de 2 trn 2 x 11 st.

–**Opgepast! Tegelijkertijd**, links van het werk **om de 2 trn 2 x 1 st en om de 4 trn 14 x 1 st (om de 2 trn 4 x 1 st en om de 4 trn 14 x 1 st) om de 2 trn 6 x 1 st en om de 4 trn 14 x 1 st (om de 2 trn 8 x 1 st en om de 4 trn 14 x 1 st) om de 2 trn 10 x 1 st en om de 4 trn 14 x 1 st.**

LINKER MOUW:

–Hetzelfde werk doen, maar in spiegelbeeld van elkaar.

AFWERKING:

–**KNOOPBAND:** Met nldn nr 4, de 6 st die in afwachting gebleven zijn terug opnemen aan de onderkant van het rechter voorpand. In ribbelsteek breien en daarbij 1 st op de eerste toer links van de st toevoegen. Men heeft nu 7 st. Bij een TH van **12 (12) 12,5 (12,5) 13** cm, een knoopsgat maken op 2 st van de rechter boord. 3 andere knoopsgaten maken om de **10,5**

(10,5) 11 (11) 11,5 cm. Bij een TH van **52,5 (54) 55,5 (57) 58,5** cm, de st in afwachting laten en de 2 laatste st samen breien.

–Daarna de 6 st die in afwachting gebleven zijn terug opnemen aan de onderkant van het linker voorpand. In ribbelsteek breien en daarbij 1 st op de eerste toer rechts van de st toevoegen. Men heeft nu 7 st. Bij een TH van **52,5 (54) 55,5 (57) 58,5** cm, de st in afwachting laten en de 2 eerste st samen breien.

–De raglans naaien.

–De onderkant van de mouw en de zijnaden sluiten.

–**STROOK VOOR DE COL:** Met nld nr 4, de 6 st die in afwachting gebleven zijn op de bovenkant van het rechter voorpand terug opnemen, 156 st langs de col opnemen en de 6 st die in afwachting gebleven zijn aan de bovenkant van het linker voorpand terug opnemen. Men bekommt 168 st, in ribbelst breien en op 1 cm 1 knoopsgat op 2 st van de boord. Bij een hoogte van 2 cm, de st soepel afk.

–De knopen rechtover de knoopsgaten vastnaaien.
