

HAUT
N°W036



INDY

AIG N°4





QUALITÉ	COLORIS	34-36	(38-40)	42-44	(46-48)	50-52
INDY	031 Cerise	6 pel	7 pel	7 pel	8 pel	8 pel

COMPOSITION :

INDY (51% coton, 20% polyamide, 15% acrylique, 7% soie, 7% lin)

FOURNITURES :

Aiguilles n° 3 et 4.

Crochet n° 3,5.

ECHANTILLON :

Attention ! Contrôlez votre travail. Si vous tricotez trop serré, changez pour des aiguilles plus grosses et si vous tricotez trop lâche, changez pour des aiguilles plus fines.

–24 m et 30 rgs tric en JERSEY ENDROIT, en INDY, aig n° 4 = 10 cm.

POINTS EMPLOYÉS:

... : répéter toujours de * à * si rien ne le contre-indique

CÔTES 1/1 aux aig n° 3 :

Rg 1 : (END du trav) *1 m end, 1 m env* finir par 1 m end.

Rg 2 : *1 m env, 1 m end* finir par 1 m env.

Répéter toujours ces 2 rgs

JERSEY ENDROIT aux aig n° 4 :

Rg 1 : (END du trav) tric toutes les m à l'end.

Rg 2 : (ENV du trav) tric toutes les m à l'env.

Répéter toujours ces 2 rgs

POINT MOUSSE aux aig n° 4 :

Rg 1 : (END du trav) tric toutes les m à l'end.

Rg 2 : (ENV du trav) tric toutes les m à l'end.

Répéter toujours ces 2 rgs

DIMINUTIONS APPARENTES SIMPLES à 2 m

des bords sur l'endroit du trav: tric 2 m end, puis tric les 2 m suivantes ensemble à l'end, continuer le rg, lorsqu'il reste 4 m, faire un surjet simple (glisser 1 m, tric la m suivante à l'end, rab la m glissée sur la m tric), tric les 2 dernières m à l'end.

DIMINUTIONS APPARENTES SIMPLES à 3 m

des bords sur l'endroit du trav: tric 3 m end, puis tric les 2 m suivantes ensemble à l'end, continuer le rg, lorsqu'il reste 5 m, faire un surjet simple (glisser 1 m, tric la m suivante à l'end, rab la m glissée sur la m tric), tric les 3 dernières m à l'end.

Sur l'ENV, tric les 3 m des bords à l'end.

DIMINUTIONS APPARENTES DOUBLES à 3 m des bords sur l'endroit du trav : tric 3 m end, puis tric les 3 m suivantes ensemble à l'end, continuer le rg, lorsqu'il reste 6 m, faire un surjet double (glisser 1 m, tric les 2 m suivantes ensemble à l'end, rab la m glissée sur la m obtenue), tric les 3 dernières m à l'end.

Sur l'ENV, tric les 3 m des bords à l'end.

EXPLICATIONS :

DOS :

–Monter **114 (128) 136 (146) 162** m aux aig n° 3. Tric en côtes 1/1.

–A 5 cm de haut, prendre les aig n° 4 et continuer en jersey end en répartissant **18 (12) 14 (14) 10** augm sur le premier rg. On obtient **132 (140) 150 (160) 172** m. –Dim de chaque côté à 2 m des bords **ts les 8 rgs 9 x 1 m et ts les 6 rgs 8 x 1 m (ts les 8 rgs 9 x 1 m et ts les 6 rgs 8 x 1 m) ts les 8 rgs 9 x 1 m et ts les 6 rgs 8 x 1 m (ts les 8 rgs 6 x 1 m et ts les 6 rgs 12 x 1 m) ts les 8 rgs 12 x 1 m et ts les 6 rgs 4 x 1 m**. Il reste **98 (106) 116 (124) 140** m.

–A 45 cm de haut tot, marquer les m lisières d'un fil de couleur et continuer au point mousse sur les 3 premières et les 3 dernières m.

–A **62 (63) 64 (65) 66** cm de haut tot, biaiser les épaules en rabattant de chaque côté 1 x **6 (6) 6 (8) 8** m, puis ts les 2 rgs 4 x **5 (6) 7 (7) 9** m et 1 x **6 (6) 7 (8) 8** m.

–**Attention ! en même temps** que la 3^{ème} dim d'épaule, pour l'encolure rabattre les **14 (14) 14 (16) 16** m centrales. Continuer un côté à la fois en rabattant côté encolure ts les 2 rgs 2 x 5 m.

DEVANT :

–Monter le même nombre de m et tricoter comme pour le dos jusqu'à l'encolure.

–A 42 cm de haut tot, rabattre les 2 m centrales. Continuer un côté à la fois en dim côté encolure à 3 m des bords (les tric au pt mousse) ts les 2 rgs *1 x 1 m et 1 x 2 m* répéter 6 fois de *à* et **1 (1) 1 (2) 2** x 1 m.

–**Attention ! entre-temps**, à 45 cm de haut tot, marquer les m lisières d'un fil de couleur et continuer au point mousse sur les 3 premières et les 3 dernières m.

–Après les dim d'encolure, il reste **29 (33) 38 (41) 49** m. Les tric en côtes 1/1 pendant 6 cm.

–Puis continuer en jersey end en tric les 3 m de chaque bord au point mousse.

–Augm côté encolure ts les 6 rgs 3 x 1 m. On obtient **32 (36) 41 (44) 52** m.

–A **62 (63) 64 (65) 66** cm de haut tot, biaiser les épaules en rabattant de chaque côté 1 x **6 (6) 6 (8) 8** m, puis ts les 2 rgs 4 x **5 (6) 7 (7) 9** m et 1 x **6 (6) 7 (8) 8** m.

FINITIONS:

–Coudre les épaules.

–Faire les coutures de côtés jusqu'aux fils de couleur.

–Avec le crochet n° 3,5, faire un rg de m serrées le long de l'encolure dos pour la maintenir aux mesures du schéma.

DOS et DEVANT

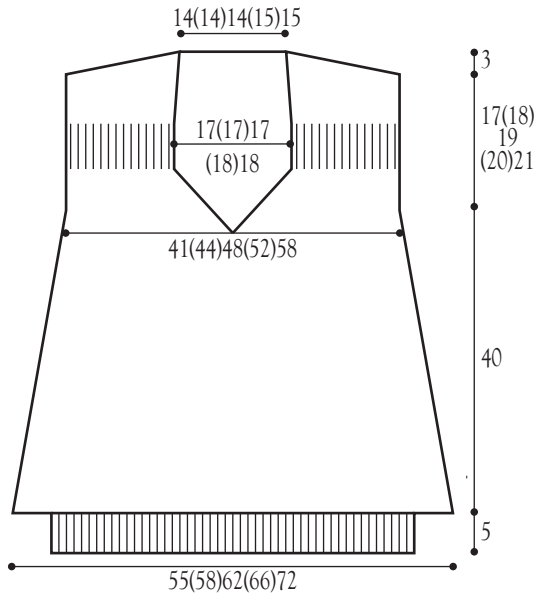



QUALITÄT	FARBE	34-36	(38-40)	42-44	(46-48)	50-52
INDY	031 Cerise	6 Kn.	7 Kn.	7 Kn.	8 Kn.	8 Kn.

ZUSAMMENSETZUNG:

INDY (51% Baumwolle, 20% Polyamid, 15% Polyacryl, 7% Seide, 7% Leinen)

ZUBEHÖR:

Stricknadeln Nr. 3 und 4.

Häkelnadel Nr. 3,5:

MASCHENPROBE:

Vorsicht! Überprüfen Sie Ihre Arbeit. Falls Sie zu fest stricken, nehmen Sie dickere Stricknadeln und falls Sie zu locker stricken, nehmen Sie dünnere Stricknadeln.

–24 M und 30 R mit Stricknadeln Nr. 4 in INDY GLATT RECHTS gestrickt = 10 cm.

ANGEWANDTE MUSTER:

...: falls nicht anders angegeben, immer von *bis* wiederholen

BÜNDCHEN 1RE/1LI mit Stricknadeln Nr. 3:

R 1: (VORDERseite) *1 M re, 1 M li* mit 1 M re enden.

R 2: *1 M li, 1 M re* mit 1 M li enden

Diese 2 R immer wiederholen

GLATT RECHTS mit Stricknadeln Nr. 4:

R 1: (VORDERseite) alle M re stricken.

R 2: (RÜCKseite) alle M li stricken.

Diese 2 R immer wiederholen

KRAUSRIPPE mit Stricknadeln Nr. 4:

R 1: (VORDERseite) alle M re stricken.

R 2: (RÜCKseite) alle M re stricken.

Diese 2 R immer wiederholen

EINFACHES SICHTBARES ABNEHMEN

2 M vom Rand entfernt auf der Vorderseite: 2 M re stri, dann die 2 folg M re zusam stri, die R fortsetzen, bleiben nur noch 4 M übrig, 1 einfachen Überzug stri (1 M abheb, die folg M re stri, die abgeh M über die gestri M ziehen), die 2 letzten M re stri.

EINFACHES SICHTBARES ABNEHMEN 3

M vom Rand entfernt auf der Vorderseite: 3 M re stri, dann die 2 folg M re zusam stri, die R fortsetzen,

bleiben nur noch 5 M übrig, 1 einfachen Überzug stri (1 M abheb, die folg M re stri, die abgeh M über die gestri M ziehen), die 3 letzten M re stri.

Auf der RÜCKseite die 3 Randm re stricken.

DOPPELTES SICHTBARES ABNEHMEN 3

M vom Rand entfernt auf der Vorderseite: 3 M re stri, dann die 3 folg M re zusam stri, die R fortsetzen, wenn nur noch 6 M übrig bleiben, 1 doppelt Überzug stri (1 M abheb, die 2 folg M re zusam stri, die abgeh M über die so erhalt M ziehen), die 3 letzten M re stri.

Auf der RÜCKseite die 3 Randm re stricken.

ANLEITUNG:

RÜCKEN:

–Mit Stricknadeln Nr. 3 **114 (128) 136 (146) 162 M** anschlagen. 1re/1li stricken.

–Ab 5 cm H mit Stricknadeln Nr. 4 glatt re weiter stri und dabei auf die 1. R verteilt **18 (12) 14 (14) 10 M** zunehmen. Sie erhalten **132 (140) 150 (160) 172 M.**

–**Auf jeder Seite 2 M vom Rand entfernt** alle 8 R 9 x 1 M und alle 6 R 3 x 1 M zunehmen (alle 8 R 9 x 1 M u alle 6 R 8 x 1 M) alle 8 R 9 x 1 M u alle 6 rgs 8 x 1 M (alle 8 R 6 x 1 M u alle 6 R 12 x 1 M) alle 8 R 12 x 1 M u alle 6 R 4 x 1 M. Sie erhalten **98 (106) 116 (124) 140 M.**

–Ab 45 cm Gesamth die Randm mit 1 farbigen Faden markieren, dann weiter stri, dabei jew die 3 ersten und 3 letzten M in Krausrippe stricken.

–Ab **62 (63) 64 (65) 66 cm** Gesamth für die Schulterschräge auf jeder Seite 1 x **6 (6) 6 (8) 8 M** abketten, dann alle 2 R 4 x 5 (**6) 7 (7) 9 M** und 1 x **6 (6) 7 (8) 8 M.**

–**Vorsicht! Gleichzeitig** mit der 3. Abnahme für die Schulter für den Halsausschnitt die mittleren 14 (**14) 14 (16) 16 M** abketten. Jede Seite einzeln stricken und für den Halsausschnitt alle 2 R 2 x 5 M abketten.

VORDERTEIL:

–Bis zum Halsausschnitt die gleiche Maschenanzahl und wie für den Rücken stri.

–In 42 cm Gesamth die mittl 2 M abketten. Jede Seite einzeln stri, dabei für den Halsausschnitt 3 M vom Rand entfernt (die M in Krausrippe stri) alle 2 R *1 x 1 M und 1 x 2 M abnehmen* 6mal von *bis* wiederholen und **1 (1) 1 (2) 2 x 1 M.**

–**Vorsicht! Zwischenzeitlich ab 45 cm Gesamth die Randm mit 1 farbigen Faden markieren, dann weiter stri, dabei jew die 3 ersten und 3 letzten M in Krausrippe stricken.**

–Nach den Abnahmen für den Halsausschnitt erhalten Sie **29 (33) 38 (41) 49 M.** 6 cm 1re/1li weiter stricken.

–Dann glatt re weiter stri, dabei die 3 ersten M der Ränder in Krausrippe stricken.

–Auf der Seite des Halsausschnittes alle 6 R 3 x 1 M zunehmen. Sie erhalten **32 (36) 41 (44) 52 M.**

-Ab 62 (63) 64 (65) 66 cm Gesamth für die
 Schulterschräge auf jeder Seite 1 x 6 (6) 6 (8) 8 M
 abketten, dann alle 2 R 4 x 5 (6) 7 (7) 9 M und 1 x 6 (6)
 7 (8) 8 M.

FERTIGSTELLUNG:

- Die Schulternähte schließen.
- Die Seitennähte bis zu den farbigen Fäden schließen.
- Mit der Häkelnadel Nr. 3,5 entlang dem
 Halsausschnitt 1 R feste M häkeln, um ihn nach
 Schema zu befestigen.

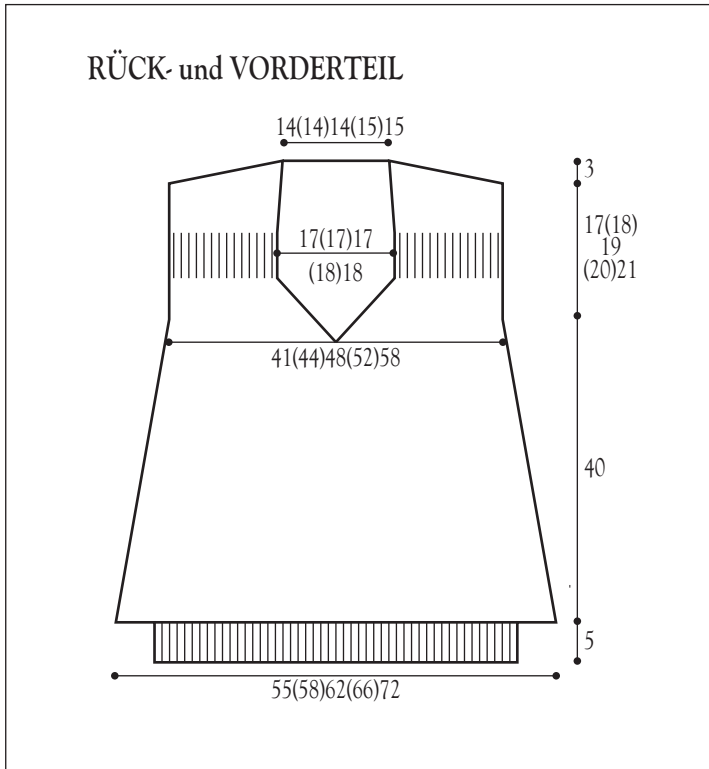



QUALITY	COLOUR	34-36	(38-40)	42-44	(46-48)	50-52
INDY	031 Cerise	6 balls	7 balls	7 balls	8 balls	8 balls

COMPOSITION:

INDY (51% Cotton, 20% Polyamide, 15% Acrylic, 7% Silk, 7% Linen)

MATERIALS:

Needles no 3 & 4.

Crochet hook no 3.5.

TEST SAMPLE:

Warning! Check your work. If you knit too tight, change for larger needles and if you knit too loose, change for thinner ones.

–24 s and 30 rws knit in PLAIN KNITTING, in INDY, ndl no 4 = 10cm.

STITCHES USED:

... : always repeat from *to* unless otherwise indicated

1 / 1 RIB with needles no 3:

Rw 1: (RIGHT side) *1 plain, 1 purl* end with 1 plain.

Rw 2: *1 purl, 1 plain* end with 1 purl.

Always repeat these 2 rws.

PLAIN KNITTING with ndl no 4:

Rw 1: (RIGHT side) plain-knit all stitches.

Rw 2: (WRONG side) purl-knit all stitches.

Always repeat these 2 rws.

GARTER STITCH with ndl no 4:

Rw 1: (RIGHT side) plain-knit all stitches.

Rw 2: (WRONG side) plain-knit all stitches.

Always repeat these 2 rws.

SIMPLE VISIBLE DECREASE from 2 s of edges on RS of work: plain-knit 2 s, then the next 2 s together, continue rw, when it remains 4 s make a simple decrease (slip one, knit one, pass slip stitch over), plain-knit the last 2 ones.

SIMPLE VISIBLE DECREASE from 3 s of edges on RS of work: plain-knit 3 s, then the next 2 s together, continue rw, when it remains 5 s make a simple decrease (slip one, knit one, pass slip stitch over), plain-

knit the last 3 ones.

On WS, plain-knit the 3 edge stitches.

DOUBLE VISIBLE DECREASE from 3 s of edges on RS of work: plain-knit 3 s, then the next 3 s together, continue rw, when it remains 6 s make a double decrease (slip one, knit next 2 tog, pass slip stitch over), plain-knit the last 3 ones.

On WS, plain-knit the 3 edge stitches.

EXPLANATIONS:

BACK:

–Cast 114 (128) 136 (146) 162 s on ndl no 3. Knit in 1/1 rib.

–At 5cm height, take ndl no 4 and continue in plain knitting, spacing 18 (12) 14 (14) 10 inc on first rw. You have 132 (140) 150 (160) 172 s. –Dec on both sides from 2 s of edges every 8 rws 9 x 1 s and every 6 rws 8 x 1 s (every 8 rws 9 x 1 s and every 6 rws 8 x 1 s) every 8 rws 9 x 1 s and every 6 rws 8 x 1 s (every 8 rws 6 x 1 s and every 6 rws 12 x 1 s) every 8 rws 12 x 1 s and every 6 rws 4 x 1 s. It remains 98 (106) 116 (124) 140 s.

–At 45cm tot height, mark the edge s with a colour yarn and continue in garter stitch on the first 3 and last 3 s.

–At 62 (63) 64 (65) 66 cm tot height, bias shoulders binding off 1 x 6 (6) 6 (8) 8 s on both sides, then every 2 rws 4 x 5 (6) 7 (7) 9 s and 1 x 6 (6) 7 (8) 8 s.

–**Warning! Simultaneously** to the 3rd shoulder dec, form the neckline binding off the 14 (14) 14 (16) 16 central s. Continue one side at a time binding off neckline side every 2 rws 2 x 5 s.

FRONT:

–Cast on same number of s and knit as for the back up to neckline.

–At 42cm tot height, bind off the 2 central s. Continue one side at a time decreasing neckline side from 3 s of edges (to knit in garter stitch) every 2 rws *1 x 1 s and 1 x 2 s* repeat 6 times from *to* and 1 (1) 1 (2) 2 x 1 s.

–**Warning! Meanwhile**, at 45cm tot height, mark the edge s with a colour yarn and continue in garter stitch on the first 3 and last 3 s.

–After the neckline dec, it remains 29 (33) 38 (41) 49 s. Knit them in 1/1 rib for 6cm.

–Then continue in plain knitting and knit the 3 s of both borders in garter stitch.

–Inc neckline side every 6 rws 3 x 1 s. You have 32 (36) 41 (44) 52 s.

–At 62 (63) 64 (65) 66 cm tot height, bias shoulders binding off 1 x 6 (6) 6 (8) 8 s on both sides, then every 2 rws 4 x 5 (6) 7 (7) 9 s and 1 x 6 (6) 7 (8) 8 s.

FINISHING:

–Sew the shoulders.

–Make the lateral seams up to the colour yarns.

–Using crochet hook no 3.5, make a single crochet rw

along the back neckline to keep up with the pattern.

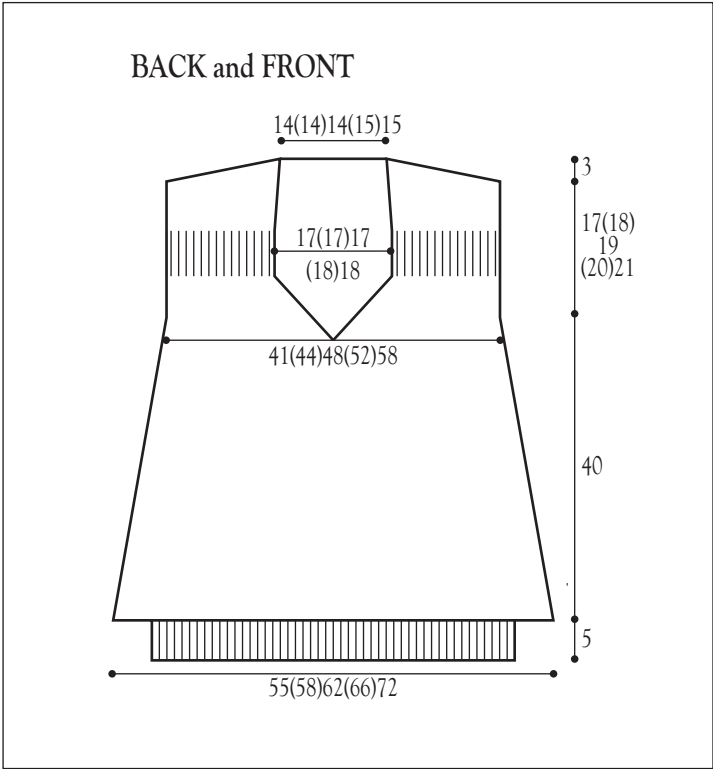

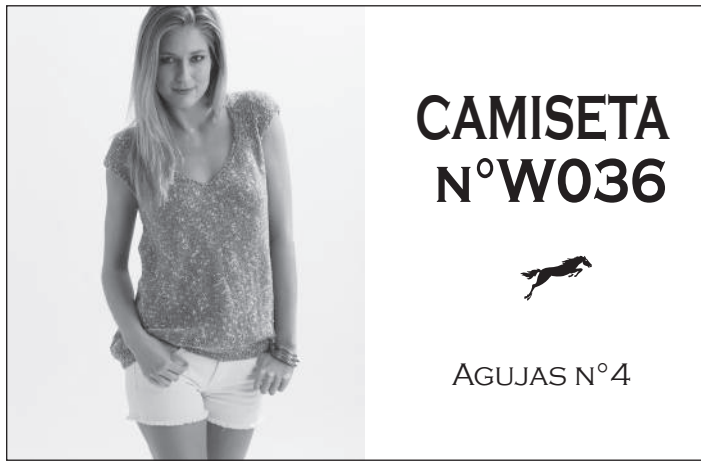

CALIDAD	COLOR	34-36	(38-40)	42-44	(46-48)	50-52
INDY	031 Cerise	6 ov	7 ov	7 ov	8 ov	8 ov

COMPOSICIÓN:

INDY (51 % algodón, 20 % poliamida, 15 % acrílico, 7 % seda, 7 % lino)

MATERIAL:

Agujas n.º 3 y 4.

Ganchillo n.º 3,5.

MUESTRA:

¡Atención! Controlar la labor. Si se teje demasiado apretado, cambiar por agujas más gruesas y si se teje muy flojo, cambiar por agujas más finas.

–24 p y 30 v tej en JERSEY DERECHO, en INDY, ags n.º 4 = 10 cm.

PUNTOS EMPLEADOS:

...: repetir siempre de * a * si no se indica lo contrario.

ELÁSTICO 1/1 con ags n.º 3:

V 1: (DER de lab) *1 p der, 1 p rev*, acabar con 1 p der.

V 2: *1 p rev, 1 p der*, acabar con 1 p rev.

Repetir siempre estas 2 v.

JERSEY DERECHO con ags n.º 4:

V 1: (DER de lab) tej todos los p al der.

V 2: (REV de lab) tej todos los p al rev.

Repetir siempre estas 2 v.

PUNTO MUSGO con ags n.º 4:

V 1: (DER de lab) tej todos los p al der.

V 2: (REV de lab) tej todos los p al der.

Repetir siempre estas 2 v.

DISMINUCIONES APARENTES SIMPLES:

a 2 p de los bordes en el DER de la labor: tej 2 p al der, después tej juntos los 2 p siguientes al der, continuar la v hasta que queden 4 p, hacer un surjete simple (deslizar 1 p, tej el p siguiente al der, rematar el punto deslizado sobre el p tej), tej los últimos 2 p al der.

DISMINUCIONES APARENTES SIMPLES:

a 3 p de los bordes en el DER de la labor: tej 3 p al der,

después tej juntos los 2 p siguientes al der, continuar la v hasta que queden 5 p, hacer un surjete simple (deslizar 1 p, tej el p siguiente al der, rematar el punto deslizado sobre el p tej), tej los últimos 3 p al der.

En el REV, tej los 3 p de los bordes al der.

DISMINUCIONES APARENTES DOBLES:

a 3 p de los bordes en el DER de la labor: tej 3 p al der, después tej juntos los 3 p siguientes al der, continuar la v hasta que queden 6 p, hacer un surjete doble (deslizar 1 p, tej los 2 p siguientes juntos al der, rematar el punto deslizado sobre el p tej), tej los 3 últimos p al der.

En el REV, tej los 3 p de los bordes al der.

EXPLICACIONES:

ESPALDA:

–Montar **114 (128) 136 (146) 162** p con ags n.º 3. Tejer en elástico 1/1.

–A 5 cm de altura, coger las ags n.º 4 y cont en jersey derecho repartiendo **18 (12) 14 (14) 10** aum en la primera v. Se obtienen **132 (140) 150 (160) 172** p.

–Dism en cada lado a 2 p de los bordes **cada 8 v 9 x 1 p y cada 6 v 8 x 1 p (cada 8 v 9 x 1 p y cada 6 v 8 x 1 p) cada 8 v 9 x 1 p y cada 6 v 8 x 1 p (cada 8 v 6 x 1 p y cada 6 v 12 x 1 p) cada 8 v 12 x 1 p y cada 6 v 4 x 1 p**. Quedan **98 (106) 116 (124) 140** p.

–A 45 cm de altura total, marcar los p orillos con un hilo de color y continuar en p musgo sobre los 3 primeros y los 3 últimos p.

–A **62 (63) 64 (65) 66** cm de altura total, sesgar los hombros rem de cada lado 1 x **6 (6) 6 (8) 8** p, después cada 2 v 4 x **5 (6) 7 (7) 9** p y 1 x **6 (6) 7 (8) 8** p.

–¡Atención! Al mismo tiempo que la 3.ª dism de hombro, para el escote rem los **14 (14) 14 (16) 16** p centrales. Continuar un lado de cada vez rematando del lado del escote cada 2 v 2 x 5 p.

DELANTERO:

–Montar el mismo número de puntos y hacer el mismo trabajo hasta el escote.

–A 42 cm de altura total, rem los 2 p centrales. Continuar un lado de cada vez dism del lado del escote a 3 p de los bordes (que se tejen en p musgo) cada 2 v *1 x 1 p y 1 x 2 p*, repetir 6 veces de * a * y **1 (1) 1 (2) 2** x 1 p.

–¡Atención! Al mismo tiempo, a 45 cm de altura total, marcar los p orillos con un hilo de color y continuar en p musgo sobre los 3 primeros y los 3 últimos p.

–Tras las dism del escote, quedan **29 (33) 38 (41) 49** p. Tejerlos en elástico 1/1 durante 6 cm.

–Después continuar en jersey der tejiendo los 3 p de los bordes en punto musgo.

–Aum de cada lado cada 6 v 3 x 1 p. Se obtienen **32 (36) 41 (44) 52** p.

–A **62 (63) 64 (65) 66** cm de altura total, sesgar los hombros rem de cada lado 1 x **6 (6) 6 (8) 8** p, después

cada 2 v 4 x 5 (6) 7 (7) 9 p y 1 x 6 (6) 7 (8) 8 p.

ACABADOS:

- Coser los hombros.
- Hacer las costuras de los laterales hasta los hilos de color.
- Con el ganchillo n.º 3,5, hacer una v de p bajos a lo largo del escote de la espalda para mantener las medidas del esquema.

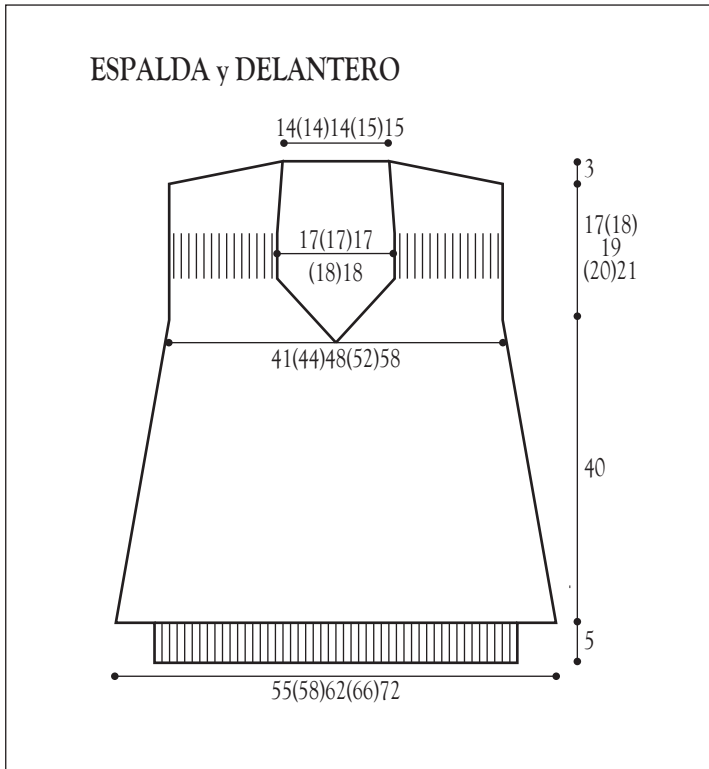



KWALITEIT	KLEUR	34-36	(38-40)	42-44	(46-48)	50-52
INDY	031 Cerise	6 bollen	7 bollen	7 bollen	8 bollen	8 bollen

SAMENSTELLING:

INDY (51% katoen, 20% polyamide, 15% acryl, 7% zijde, 7% linnen)

BENODIGD MATERIAAL:

Breinaalden nr 3 en nr 4.

Haaknaald nr 3,5.

PROEFLAPJE:

Opgepast! Controleer uw werk. Indien u te vast breit, gebruik dikkere naalden en indien u te los breit, gebruik dan fijnere naalden.

–24 st en 30 trn gebreid in RECHTSE TRICOTSTEEK met INDY en breinldn nr 4 = 10 cm.

GEBRUIKTE STEKEN:

...: altijd van *tot* herhalen tenzij anders vermeld

BOORDSTEEK 1/1 met breinldn nr 3:

Toer 1: (R kant) *1 st r, 1 st av*, eindigen met 1 st r.

Toer 2: *1 st av, 1 st r* eindigen met 1 st av.

Deze 2 toeren steeds herhalen.

RECHTSE TRICOTSTEEK met breinldn nr 4:

Toer 1: (R kant v/h werk) alle st r breien.

Toer 2: (AV kant v/h werk) alle st av breien.

Deze 2 toeren steeds herhalen.

RIBBELSTEEK met breinldn nr 4:

Toer 1: (R kant v/h werk) alle st r breien.

Toer 2: (AV kant) alle st r breien.

Deze 2 toeren steeds herhalen.

GEWONE ZICHTBARE MINDERINGEN

op 2 st van de boord op de R kant van het werk: 2 st r breien, en de 2 volgende st samen r breien, de toer verder breien totdat er 4 st overblijven, dan een gewone overhaling doen (1 st overhalen, de volgende st r breien, de overgehaalde st op de gebreide st afkanten), de 2 laatste st r breien.

GEWONE ZICHTBARE MINDERINGEN

op 3 st van de boord op de R kant van het werk: 3 st r breien, en de 2 volgende st samen r breien, de toer verder breien totdat er 5 st overblijven, dan een gewone overhaling doen (1 st overhalen, de volgende st r

breien, de overgehaalde st op de gebreide st afkanten), de 3 laatste st r breien.

Op de AV kant, de 3 st van de boord r breien.

DUBBELE ZICHTBARE MINDERINGEN

op 3 st van de boord op de R kant v/h werk: 3 st r breien, en de 3 volgende st samen r breien, de toer verder breien totdat er 6 st overblijven, dan een gewone overhaling doen (1 st overhalen, de volgende st r breien, de overgehaalde st afk op de gebreide st), de 2 laatste st r breien.

Op de AV kant, de 3 st van de boord r breien.

WERKWIJZE:

RUGPAND:

–**114 (128) 136 (146) 162** st opzetten met nldn nr 3. In boordst 1/1 breien.

–Bij een TH van 5 cm, breinldn nr 4 nemen en verder breien in rechte tricotsteek, daarbij **18 (12) 14 (14) 10** meerderingen over de eerste toer verdelen. Men heeft nu **132 (140) 150 (160) 172** st. –Aan weerszijden op 2 st van de boorden, om de **8 rgs 9 x 1 st** en om de **6 trn 8 x 1 st** (om de **8 trn 9 x 1 st** en om de **6 trn 8 x 1 st**) om de **8 trn 9 x 1 st** en om de **6 trn 8 x 1 st** (om de **8 trn 6 x 1 st** en om de **6 trn 12 x 1 st**) om de **8 trn 12 x 1 st** en om de **6 trn 4 x 1 st** minderen. Er blijven **98 (106) 116 (124) 140** st over.

–Bij een TH van 45 cm, de kantsteken markeren met een gekleurde draad en verder breien in ribbelsteek op de 3 eerste en de 3 laatste steken.

–Bij een TH van **62 (63) 64 (65) 66** cm, de schouders schuin breien door aan weerszijden **1 x 6 (6) 6 (8) 8** st af te kanten, en om de **2 trn 4 x 5 (6) 7 (7) 9** st en **1 x 6 (6) 7 (8) 8** st.

–**Opgepast! Tegelijkertijd** met de derde mind voor de schouder, de col vormen door de **14 (14) 14 (16) 16** middelste st af te kanten. Elke kant afzonderlijk verder breien en daarbij aan de kant van de halsopening, om de **2 trn, 2 x 5** st afkanten.

VOORPAND:

–Hetzelfde aantal st opzetten en breien zoals voor de rug tot aan de halsopening.

–Bij een TH van 42 cm, de 2 middelste st afk. Elke kant afzonderlijk verder breien en aan de kant van de col op 3 st van de boord (in ribbelsteek breien) om de **2 trn *1 x 1 st** en **1 x 2 st*** minderen, 6 keer herhalen van *tot* en **1 (1) 1 (2) 2 x 1 st**.

–**Opgepast! Ondertussen**, bij een TH van 45 cm, de kantsteken markeren met een gekleurde draad en verder breien in ribbelsteek om de 3 eerste en de 3 laatste steken.

–Na de mind van de halsopening, blijver er **29 (33) 38 (41) 49** st over. 6 cm in boordst 1/1 breien.

–Daarna verder breien in r tricotsteek en de 3 st op elke boord in ribbelsteek.

–Aan de kant van de halsopening om de **6 trn 3 x 1 st** meerderen. Men heeft nu **32 (36) 41 (44) 52** st.

–Bij een TH van **62 (63) 64 (65) 66** cm, de schouders

schuin breien door aan weerszijden 1 x 6 (6) 6 (8) 8 st af te kanten, en om de 2 trn 4 x 5 (6) 7 (7) 9 st en 1 x 6 (6) 7 (8) 8 st.

AFWERKING:

- De schouders vastnaaien.
- De naden aan de zijkanten maken tot de gekleurde draden.
- Met de haak nr 3,5, rij vasten haken langs de col op de rug volgens de maten van het patroon.

